

# SOPUR<sup>®</sup>

Le nouveau Simba – plus de liberté, plus de jeux, plus de plaisir

## Simba



### Le nouveau Simba – transforme la vie en aventures!

Le nouveau Simba est un fauteuil roulant à châssis évolutif pour des enfants actifs et entreprenants; il fixe de nouveaux standards en matière de mobilité et d'utilisation. Grâce à un design de châssis optimisé et à une multitude de possibilités d'ajustages individuelles en profondeur et en largeur, le Simba s'adapte tout simplement sur mesure à son utilisateur. Il doit à sa légèreté (1 1/2 kg de moins que ses concurrents) une grande agilité et une excellente transmission de force.

Le nouveau Simba favorise le besoin naturel de liberté, de mobilité et d'indépendance des enfants et des adolescents.



# SOPUR<sup>®</sup>

## Ensemble avec tes amis...

Grâce à une multitude d'options et de possibilités d'adaptation pour une excellente position et un maniement exceptionnel, le nouveau Simba est numéro 1 en matière de variabilité. Une largeur de siège croissante de 22 – 36 cm et une profondeur de siège croissante de 24 – 42 cm offrent les meilleures conditions pour transformer un fauteuil roulant confortable en fauteuil roulant sur mesure. Le design attractif du châssis avec ses deux formes différentes (châssis droit et châssis à abduction), les lignes claires et la large palette de couleurs veillent à la plus-value esthétique.

Le repose-pieds rabattable vers l'arrière permet de monter et de descendre facilement, mais également de transférer et de transporter le fauteuil roulant de façon optimale. De plus le Simba possède un système de freinage par câble. Ce dernier est directement intégré à la cale latérale avec le protège-vêtement, ce qui facilite l'utilisation des freins. Cet avantage et d'autres améliorations techniques, ergonomiques et esthétiques font du nouveau Simba un fauteuil roulant pour enfants novateur et particulièrement flexible.



Le nouveau Simba – bien dessiné, évolutif et particulièrement léger (sans doute le plus léger de sa catégorie)



Un design compact et une multitude d'options pour des adaptations précises



La profondeur et la largeur de siège du nouveau Simba peuvent être agrandies et s'adaptent de façon optimale à la croissance de l'enfant



Grâce à quelques astuces techniques, le Simba peut être élargit (+2cm) sans partie supplémentaire (avec pièces complémentaires même jusqu'à +10cm)

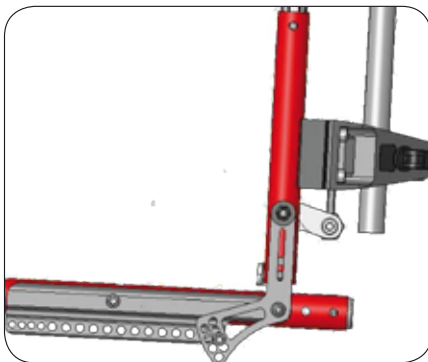

Dossier à angle réglable de +20° jusqu'à -16°, par palier de 4°

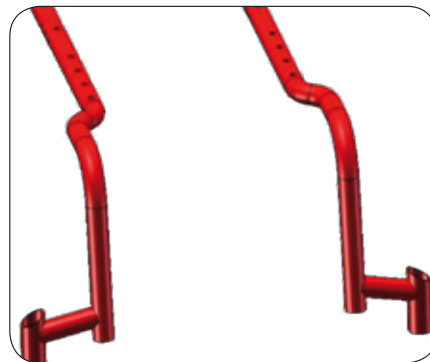

Le nouveau Simba est disponible avec 2 versions de châssis: châssis à abduction (image) ou châssis droit





...tu es imbattable!



Châssis à abduction pour positionnement optimal dans le fauteuil



Poignées de poussée à hauteur réglable...



...peuvent facilement être adaptées par l'accompagnateur



2 hauteurs de châssis et position de fourche optimisée pour dynamiser la conduite



Repose-pieds rabattable vers l'arrière pour faciliter la montée et la descente



Le châssis à abduction et ses 3 cm d'abduction par côté offre plus de place pour le positionnement et le transfert



Freins adaptés aux enfants, avec câble intégré aux cales latérales et protège-vêtements



...pour une courte distance de freinage et une immobilisation sûre



Des couleurs pour les jeunes ladies





## Données techniques

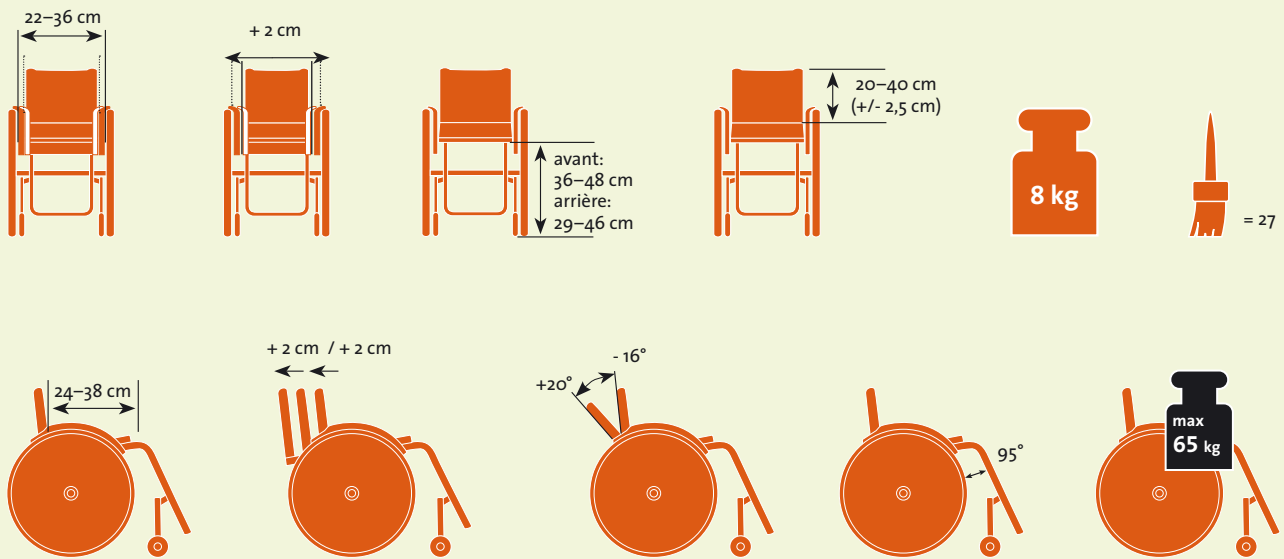

Largeur hors-tout (dèp. du choix des roues, options, etc.):	LS + env. 18cm	Poids total (roues, cales latérales et repose-pieds incl.):	dès 8,0 kg
Largeur du siège*1:	22 – 36 cm	Châssis:	châssis droit et châssis à abduction
Profondeur du siège*2:	24 – 38 cm	Angle du châssis:	95°
Hauteur du dossier*3:	20 – 40 cm	Charge maximale:	65 kg
Inclinaison du dossier:	+20° – - 16°	Position tarifaire de l'assurance sociale:	540 000

\*1 Développement de la largeur du siège possible chaque fois plus 2 cm / \*2 Développement de la profondeur du siège possible chaque fois plus 4 cm / \*3 incl. -/+ 2,5 cm

**STEPS**<sup>™</sup>  
Sunrise Training and Education Programmes  
**KNOWLEDGE FOR THE FUTURE**



**SUNRISE**  
MEDICAL

Sunrise Medical AG  
Lückhalde 14  
CH-3074 Muri bei Bern  
Fon +41 (0) 31 958 3838  
Fax +41 (0) 31 958 3848  
[www.SunriseMedical.ch](http://www.SunriseMedical.ch)